



CHARAKTERYSTYKA TECHNICZNA I FUNKcjONALNA

- Jednostopniowy tryb pracy (on/off).
- Możliwość uzyskania doskonałych wartości spalania dzięki regulacji powietrza podtrzymującego spalanie oraz głowicy spalania.
- Ułatwiona konserwacja – wyjmowany zespół mieszający nie wymaga przy tym odłączenia palnika od kotła.
- Ręczna regulacja dopływu powietrza.
- Wyposażony w 1 złącze 7-polowe, kołnierz i 1 uszczelkę izolującą do montażu na kotle.
- Na życzenie klienta: dłuższa głowica spalania z większym niż standardowy występem.

WŁAŚCIWOŚCI KONSTRUKCYJNE

Palnik złożony jest z następujących części:

- Wlot powietrza podtrzymującego spalanie z urządzeniem do regulacji przepływu powietrza z automatycznie zamykaną przepustnicą.
- Stały kołnierz przyłączeniowy do generatora.
- Presostat powietrza gwarantujący obecność powietrza.
- Ścieżka gazowa zawierająca zawór roboczy i bezpieczeństwa, presostat niskiego ciśnienia, regulator ciśnienia oraz filtr gazu.
- Automatyka kontrolno-sterująca palnika wykonana zgodnie z normą europejską EN 298.
- Kontrola obecności płomienia za pomocą elektrody jonizacyjnej.
- Gniazdo 7-polowe do zasilania elektrycznego i termostaticznego palnika.
- Przygotowanie do podłączenia mikroamperomierza na przewodzie jonizacji.
- Stopień zabezpieczenia instalacji elektrycznej IP40.
- Pokrywa ochronna z dźwiękoszczelnego tworzywa sztucznego.

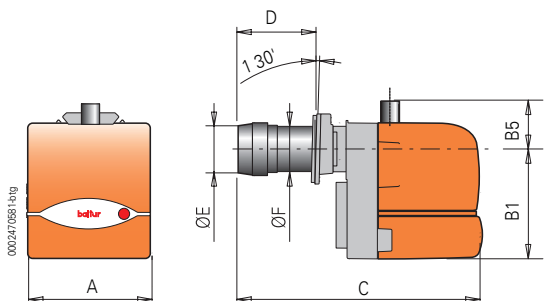

Model	A mm	B 1 mm	B 5 mm	C mm	D mm	E mm	F mm
BTG 3	250	170	48	330	90	90	90
BTG 3 L200	250	170	48	330	50 ÷ 200	90	90

Moc cieplna kW	Model	Kod	Cena EUR	Zasilanie elektryczne	Moc silnika kW	Wymiary opakowania dl. x gl. x wys. w mm	Ciężar kg	Uwagi
16,6 ÷ 42,7	BTG 3	17000010		1N AC 50Hz 230V	0,09	400 x 300 x 280	9	1)
16,6 ÷ 42,7	BTG 3 L200	17000020		1N AC 50Hz 230V	0,09	540 x 300 x 320	9	1)

Wyposażenie standardowe

Zestaw do mocowania na kotle – wtyczka 7-polowa

Uwagi:

- 1) Wyposażony w urządzenie zamykające dopływ powietrza.
- *) Minimalne ciśnienie zasilania gazem na regulatorze ciśnienia aby uzyskać maksymalną moc palnika przy przeciwnieciśnieniu w komorze spalania wynoszącym zero.
- **) Maksymalne ciśnienie zasilania gazem na regulatorze ciśnienia. Dolna wartość opałowa w warunkach odniesienia 0°C, 1013 mbar:
Gaz ziemny GZ 50 HI 35,8MJ/m³ = 8550 kcal/ m³
Gaz płynny HI 92MJ/ m³ = 22000 kcal/ m³

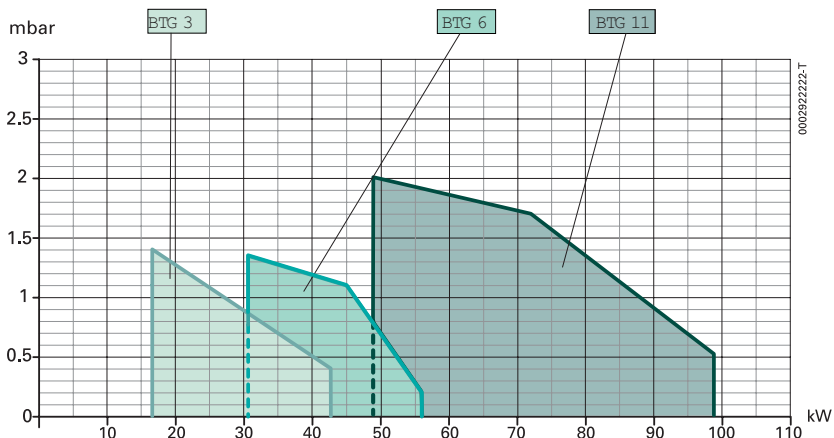

Dobór ścieżki gazowej do palnika

Typ palnika	Rodzaj gazu	Krzywa odniesienia na wykresie	Ciśnienie maks.** w mbar	Ścieżka gazowa		Regulator z wbudowanym filtrem		Adapter palnik / ścieżka		Rys.	uwagi
				Kod	EUR	Kod	EUR	Kod	EUR		
BTG 3	Ziemny	1A	65	19990466		Wliczony	-	-	-	M2	

Typ palnika	Rodzaj gazu	Ciśnienie min.* w mbar	Ścieżka gazowa		Regulator z wbudowanym filtrem		Adapter palnik / ścieżka		Rys.	uwagi
			Kod	EUR	Kod	EUR	Kod	EUR		
BTG 3	LPG	30	19990466		Wliczony	-	-	-	M2	

Aby wybrać właściwą ścieżkę gazową na gaz ziemny należy zapoznać się ze wskazówkami zawartymi na str. 10. Budowa, elementy składowe i wymiary ścieżki gazowej pokazane są na rysunkach ze str. 192.

Straty ciśnienia (głowica spalania + ścieżka gazowa + regulator ciśnienia) BTG 3 GAZ ZIEMNY CE

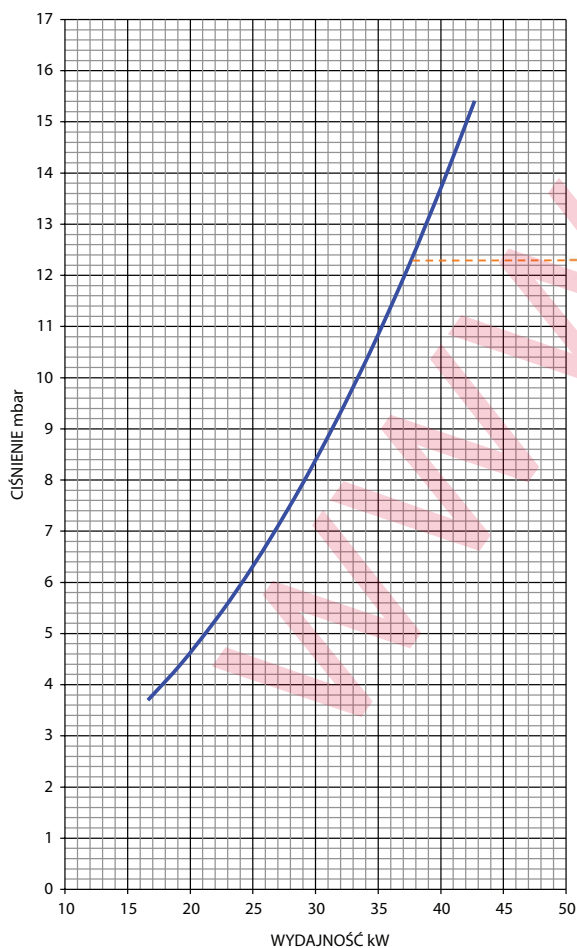

ediz. 02/2006

